

**FÍSICA**

<b>NOMBRE:</b>		<b>FECHA:</b>		<b>GRUPO:</b>	
<b>VALOR:</b>		<b>LEMA:</b>			

**PARCIAL I.**

**Instrucciones.** - Investiga lo que se pide y resolver los siguientes ejercicios, expresando el procedimiento adecuado.

1. Define los siguientes conceptos: Movimiento, movimiento ondulatorio, sonido, desplazamiento, rapidez, distancia, tiempo, aceleración, caída libre, presión, gravedad, fuerza.
2. ¿Cuál es la diferencia entre una onda transversal y una longitudinal? Agrega un esquema.
3. Completa la siguiente tabla:

1. Tipo de movimiento	Fórmula	Unidad de medida
2. Velocidad		
3. Rapidez		
4. Aceleración		
5. Caída libre		
6. Fuerza		
7. Peso		
8. Ley de la gravitación universal		
9. Presión		
10. Energía mecánica		
11. Energía potencial		
12. Energía cinética		

4. Escribe 4 problemas de cada apartado de la tabla anterior.
5. Realiza un esquema donde expliques las 3 leyes de Newton.
6. Escribe las características del método del polígono y paralelogramo.

7. ¿Qué es una máquina simple?

8. Describe: Rueda, plano inclinado, torno, polea, tornillo y rueda.

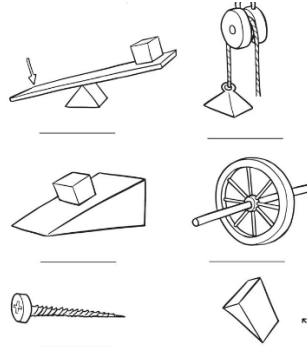

### PARCIAL II.

9. ¿Qué es la fuerza de gravedad? ¿Cuál es la constante de gravedad?

10. Completa la tabla:

Científico	Aportación
• Newton	
• Pascal	
• Descartes	
• Arquímedes	
• Mpemba	
• What	

11. Escribe en que consiste el mecanismo de transferencia de calor.

Mecanismo	Característica
Contacto	
Convección	
Energía radiante	

12. Define en que consiste cada uno y agrega ejemplos:

Renovable	No renovable	Inagotable

13. Escribe en que consiste cada tipo de energía y su origen.

Tipo de energía	Origen	Ejemplo
Eólica		
Geotérmica		
Solar		
Mareomotriz		
Hidroeléctrica		

14. ¿Cuáles son los elementos básicos de una máquina de vapor?

15. ¿En qué se distingue una máquina de vapor de un motor perpetuo?

16. Describe las partes de una máquina de vapor.

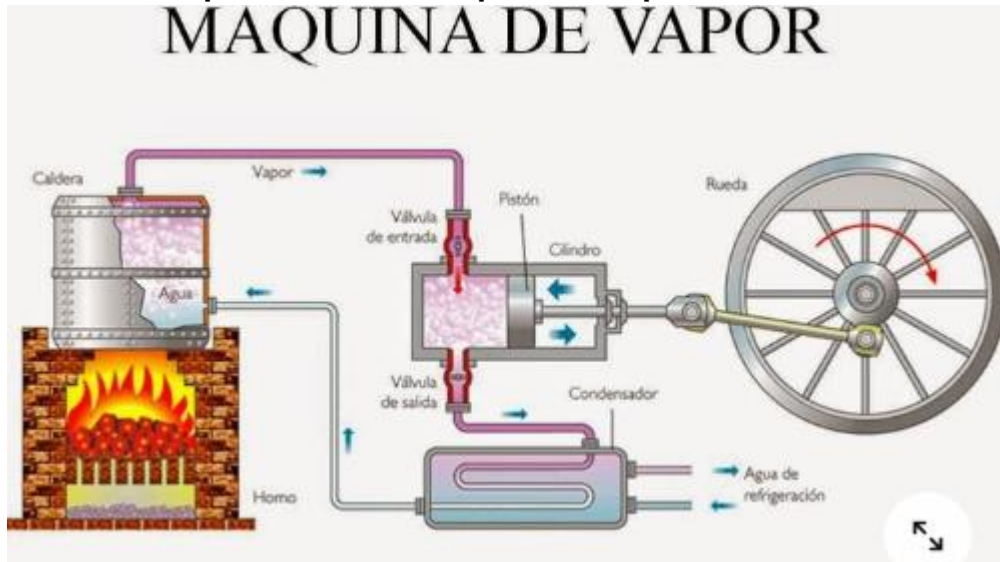

17. ¿Qué es un motor de combustión interna?

18. Completa el esquema.

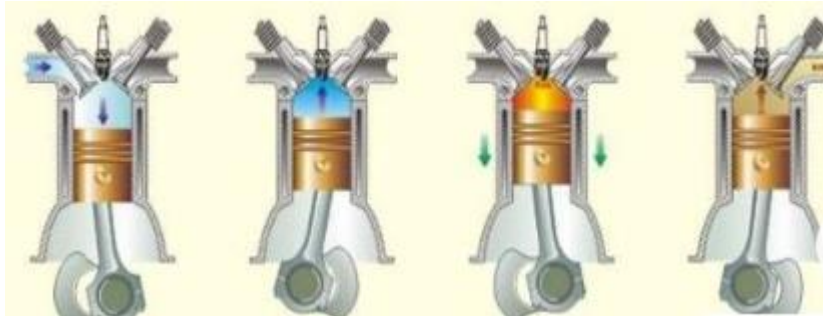

**ESPAÑOL**

<b>NOMBRE:</b>		<b>FECHA:</b>		<b>GRUPO:</b>	
<b>VALOR:</b>		<b>LEMA:</b>			

**PARCIAL 1**
**Textos narrativos**

1- Lee el texto y responde lo que se te indica.

**Los armarios negros**

1 En aquella parte privilegiada y casi secreta de las ciudades las calles eran silenciosas, profundas y solitarias. Tras las **verjas** y las paredes gruesas y altas, los árboles ocultaban las mansiones como sombríos guardines.

2 Ya oscurecía cuando la furgoneta llegó al barrio residencial. (...) Pablo miraba por la ventanilla del vehículo las imponentes fincas (...) Pensó que cada una de aquellas mansiones era un mundo aparte (...).

3 -Aunque supongo que no hace falta, te lo recuerdo otra vez: la casa no está habitada, pero eso no quiere decir que tú puedas meterte a todas partes. En el jardín, lo que quieras, por dentro muévete solo por las **dependencias** que te indicaré. Las demás, ni pisarlas. ¿De acuerdo?

a) Marca en que párrafo se usa cada recurso.

     **Diálogo**                           **Descripción**                           **Secuencia de acción**

b) Escribe el significado de las palabras que se encuentran en color rojo.

2- Explica lo que sabes sobre los siguientes recursos, empleados en los textos narrativos.

<b>Descripciones</b>	
<b>Diálogos</b>	
<b>Secuencias de acción</b>	
<b>Narrador</b>	

- 3- Realiza y colorea un mapa mental sobre los tipos de narrador.

### El cuento

- 4- Completa la tabla según como corresponde.

Recursos característicos de los cuentos	
Se presenta un único conflicto	
El conflicto se plantea tempranamente	
La narración es ágil	
Hay pocos personajes	
El protagonista permanece estable	

### La novela

- 5- Realiza un cuadro sinóptico con los recursos característicos de las novelas.

### Obras literarias

- 6- Lee el siguiente poema y escribe de que tema trata, los recursos empleados y la función social.

#### Las cosas

**Cuántas cosas,**

**Limas, umbrales, atlas, copas, clavos,**

**Nos sirven como táticos esclavos,**

**¡Ciegas y extremadamente sigilosas!**

**Duran más allá de nuestro olvido:**

**No sabrán nunca que nos hemos ido.**

**Jorge Luis Borges**

- a) Escribe con que palabra riman en el poema los siguientes términos: cosas, clavos y olvido.

**b)** Reescribe con tus propias palabras la idea que intenta transmitir el poema.

**Reseña literaria**

7- ¿Qué son?

8- Explica las tres partes principales

9- Elabora un cuadro sinóptico en el que organices los elementos de la reseña crítica. (consulta la página 123).

10- Recuerda una obra que hayas disfrutado recientemente y registra sus datos:  
Explica para que sirve una reseña crítica.

**PARCIAL II**

**Literatura**

11- Crea una poesía donde resaltes el valor social de la literatura.

12- Escribe que temas crees que causan mayor impacto social entre los lectores y que recursos estéticos aportan más empatía.

13- Investiga fragmentos de textos que coincidan con los siguientes recursos literarios:

Recurso literario	Fragmento
Anáfora	
Descripción	
Comparación	
Metáfora	

14- Realiza un resumen acerca de la adaptación de textos narrativos, incluye la explicación del concepto, las partes que la conforman, los elementos gráficos, etc.

15- En hoja blanca crea una historieta sobre alguna leyenda, incluyendo lo siguiente: imágenes, viñetas, cartucho, onomatopeyas y globos de diálogo. (ESTA ACTIVIDAD CONTARA COMO PROYECTO).

**Recursos Narrativos**

16- Explica que sabes sobre las siguientes estrategias narrativas: Diálogo secuencia de acción, descripción y monólogo.

17- Señala dos características de las estrategias narrativas.

18- Redacta un enunciado donde transmitas al lector; fantasía o engaño.

PARCIAL III

**La autobiografía**

19- Explica cuáles son las semejanzas y las diferencias entre biografía y autobiografía.

20- Explica que distinguen las biografías y autobiografías de textos narrativos.

21- Anota una biografía de algún personaje que admires.

Nacimiento	
Pasajes significativos de infancia	
Estudios	
Logros	

**Las noticias**

22- Explica por qué es relevante informarse en diferentes medios, que se puede hacer para contrastar la forma en que se presentan las noticias y qué importancia tiene hacerlo.

**Artículos de opinión**

23- ¿Qué son? ¿qué medios o recursos incluyen artículos de opinión?

24- Realiza un diagrama resumiendo las ideas principales de un texto de tu elección. Consulta la pagina 169 del libro de texto



### FORMACIÓN EN LA FE

NOMBRE:		FECHA:		GRUPO:	
VALOR:		LEMA:			

#### PRIMER PARCIAL

#### La moralidad de los actos humanos

- 1.- ¿Qué son los actos humanos?
- 2.- ¿Qué son las fuentes de la moralidad?
- 3.- ¿Qué es el objeto?
- 4.- ¿Qué es el fin?
- 5.- ¿Cuáles son las circunstancias influyentes de los actos humanos?

#### El adviento

- 6.- ¿Qué es el adviento?
- 7.- ¿En qué consiste el adviento?
- 8.- ¿Qué significan los colores de las velas del adviento?

#### Las posadas

- 9.- ¿Qué son las posadas?
- 10.- ¿En qué consisten?

#### La Virgen de Guadalupe

- 11.- ¿En qué fecha se aparece la Virgen de Guadalupe en México?
- 12.- ¿Cuál es el mensaje que deja al indio Juan Diego?
- 13.- ¿Qué personajes intervienen en ello?

#### Libertad y responsabilidad

- 14.- ¿Qué significa ser responsable?
- 15.- ¿Cuáles son los actos libres y en qué consisten?
- 16.- ¿Cómo se puede influir el fin (la intención) en la moralidad de los actos humanos?
- 17.- ¿Qué es la libertad?
- 19.- ¿Qué cosas se requieren para actuar libremente?
- 20.- ¿Es responsable de sus actos la persona que actúa bajo coacción o violencia?
- 21.- ¿Qué es el pecado?
- 22.- ¿Cuáles son los requisitos para que haya pecado?
- 23.- ¿Qué se entiende por materia?
- 24.- ¿Qué se entiende por advertencia?
- 25.- ¿Qué se entiende por consentimiento?
- 26.- ¿Qué es la tentación?
- 27.- ¿Cuáles son los tipos de pecado que existen?

## **SEGUNDO TRIMESTRE**

### **Dios nos da su gracia**

- 28.- ¿Basta el esfuerzo humano para realizar siempre el bien?
- 29.- ¿Qué es la gracia Santificante?
- 30.- ¿Qué son los Sacramentos?
- 31.- ¿Cuáles y cuantos son los Sacramentos?
- 32.- ¿Qué es la Santidad?
- 33.- ¿Cuáles son sus principales características?
- 34.- ¿Qué es el apostolado?
- 35.- ¿Quiénes están llamados a la santidad?

### **El decálogo**

- 36.- ¿Cuáles son los diez mandamientos de la ley de Dios?
- 37.- Define los pecados contra la fe
- 38.- Define la virtud de la esperanza
- 39.- ¿Cuáles son los pecados contra el amor a Dios y defínelos?
- 40.- ¿Qué es blasfemar y qué es jurar?

### HISTORIA

NOMBRE:		FECHA:		GRUPO:	
VALOR:		LEMA:			

#### PRIMER PARCIAL

##### I.- Subraya la respuesta correcta.

1.- Buscaban eliminar la monarquía absoluta, los títulos nobiliarios, la confesionalidad del Estado y el derecho divino de los reyes y fundar un nuevo sistema político basado en la democracia representativa y el Estado de derecho.

- A) Los liberales      B) Los conservadores      C) Los radicales

2.- Apoyaban el sistema político basado en el poder absoluto y legal de ese tiempo para no contradecirlo de manera responsable y tradicional.

- A) Los liberales      B) Los conservadores      C) Los radicales

3.- En sentido amplio, eran todos en conjunto de ideas y doctrinas de quienes, en ciertos momentos de la vida social, pretendían reformar profundamente el orden político, científico, moral e incluso religioso en el país.

- A) Los liberales      B) Los conservadores      C) Los radicales

4.- Consistía en seguir el ejemplo de la nación española conquistar países cercanos

- A) Monárquico      B) Imperial      C) Republicano

5.- Seguir dependiendo de las leyes españolas, pero de una manera independiente seguir siendo una colonia desobligada de ella.

- A) Monárquico      B) Imperial      C) Republicano

6.- Esta forma consistía en ser autónomos y ejecutar su propia forma de gobierno tomando en cuenta a los ciudadanos

- A) Monárquico      B) Imperial      C) Republicano

**II. Escribe en la línea el año en el que ocurrió y quien la promulgo.**

- a) 1855      b) 1856      c) 1857

- 1.- Inicia a operar el registro civil de manera oficial para todos.
- 2.- Los derechos y obvenciones para nuestro país.
- 3.- Empieza la ley de fragua la cual consistía en la libre prensa.
- 4.- Iniciación la ley de supresión coacción civil la separación religión-civil
- 5.- La ley lerda la desamortización de corporaciones civiles

**III. Escribe si pertenece a los liberales o a los conservadores.**

- 1.- Sostiene la idea de una república representativa y federal.
- 2.- Protegían los bienes referentes a la iglesia.
- 3.- Defendían las actividades referentes a la secularización del estado.
- 4.- Promovían la libertad de cultos religiosos.
- 5.- Buscaban garantizar la libertad de expresión.
- 6.- Destacaban sobre un control y la censura de la prensa.
- 7.- Resguardaban la educación religiosa social.
- 8.- La transición del republicanismo centralista al monárquico.
- 9.- Defendían la educación laica en la sociedad.
- 10.- Protegían la unidad entre el estado y la iglesia.
- 11.- Proponen la desamortización de bienes de la iglesia.
- 12.- defienden la propiedad privada

**SEGUNDO PARCIAL****I.- Subraya la respuesta correcta.**

1.- Fomentó la propuesta económica sobre la industrialización.

A) Maximiliano de Habsburgo B) Benito Juárez C) Sebastián Lerdo de T.

2.- El fomentó más oportunidades equitativas en sus propuestas económicas.

A) Maximiliano de Habsburgo B) Benito Juárez C) Sebastián Lerdo de T.

3.- Señaló en sus propuestas políticas un cambio totalitario.

A) Maximiliano de Habsburgo B) Benito Juárez C) Sebastián Lerdo de T.

4.-El fomentó en sus propuestas políticas una estabilidad de las leyes fijas.

A) Maximiliano de Habsburgo B) Benito Juárez C) Sebastián Lerdo de T.

5.- Tuvo una propuesta política de manera conservadora totalitaria.

A) Maximiliano de Habsburgo B) Benito Juárez C) Sebastián Lerdo de T.

6.- Su forma de gobierno fue denominada Monárquica moderna.

A) Maximiliano de Habsburgo B) Benito Juárez C) Sebastián Lerdo de T.

7.- Generó una propuesta ideológica a través de seguimientos.

A) Maximiliano de Habsburgo B) Benito Juárez C) Sebastián Lerdo de T.

8.- Tuvo una propuesta política de manera conservadora pero liberal.

A) Maximiliano de Habsburgo B) Benito Juárez C) Sebastián Lerdo de T.

9.- Generó propuestas para una estructura sobre la educación.

A) Maximiliano de Habsburgo B) Benito Juárez C) Sebastián Lerdo de T.

10.- Tuvo propuestas para la mejora referente a la cultura social.

A) Maximiliano de Habsburgo B) Benito Juárez C) Sebastián Lerdo de T.

**INGLES**

NAME:		DATE:		GROUP:	
VALUE:		LEMMA			

**First partial**
**Should/ Shouldn't. Complete these sentences with should and shouldn't.**

- I \_\_\_\_\_ do my homework before I go to bed.
- They \_\_\_\_\_ run in the hallway in school.
- He \_\_\_\_\_ push his friends in the playground.
- We \_\_\_\_\_ make a birthday cake for our dad's birthday party.
- I \_\_\_\_\_ wait patiently at the bus stop for the bus to arrive.
- You \_\_\_\_\_ hand in your homework late.
- He \_\_\_\_\_ write neatly in his copybook.
- We \_\_\_\_\_ be late for school.
- I \_\_\_\_\_ be noisy in the library.
- She \_\_\_\_\_ organize her bedroom and keep it clean.

**Will/ Won't. Order the words to write sentences.**

- Morning/ phone/ I/ you/ will tomorrow
- Bed/ sister/ early/ will/ my/ to/ tonight/ go
- Next/ Paris/ they/ to/ won't/ year/ move
- Father/ with/ Mike/ help/ garden/ his/ will/ the
- 2030/ be/ I / famous/ in/ will/ very
- Won't/ be/ weather/ tomorrow/ the/ nice

**Zero conditional. Complete the sentences with the verbs in parenthesis using the zero conditional (simple present).**

1. If it \_\_\_\_\_ (rain), the streets \_\_\_\_\_ (get) wet.
2. My mother \_\_\_\_\_ (get) angry when I \_\_\_\_\_ (not do) my homework every day.
3. If you \_\_\_\_\_ (run) too fast, you \_\_\_\_\_ (get) really exhausted.
4. If Elizabeth \_\_\_\_\_ (speak) so quickly, I can't \_\_\_\_\_ (understand) her.
5. If you \_\_\_\_\_ (heat) water to 100° C, it \_\_\_\_\_ (boil).
6. If my mom \_\_\_\_\_ (not drink) coffee, she \_\_\_\_\_ (not sleep).
7. If I \_\_\_\_\_ (not remember) to do my homework, I \_\_\_\_\_ (tell) the teacher a lie.
8. If you \_\_\_\_\_ (press) this button twice, the menu \_\_\_\_\_ (appear).
9. If I \_\_\_\_\_ (not wake) my brother up in the morning, he \_\_\_\_\_ (not get) to school on time.
10. If my husband \_\_\_\_\_ (cook), he \_\_\_\_\_ (burn) the food.

**Write zero conditional sentences, using these words.**

1. I / wake up late / I / be late for work
2. Children / not eat well / they / not be healthy
3. Julie / not wear a hat / she / get sunstroke
4. People / eat / too many candies / they / get fat
5. My daughter / pass her exam / she / work hard

## Second partial

### First conditional. Write the verbs in parenthesis. Use the first conditional.

- If my brother \_\_\_\_\_ (go) abroad, I \_\_\_\_\_ (be) worried.
- If it \_\_\_\_\_ (rain), I \_\_\_\_\_ (stay) at home.
- If you \_\_\_\_\_ (not work) more hours, you \_\_\_\_\_ (not earn) enough money.
- If I \_\_\_\_\_ (go) to the supermarket later, I \_\_\_\_\_ (buy) some tomatoes.
- If I \_\_\_\_\_ (find) the book you lent me, I \_\_\_\_\_ (give) it back to you.
- If he \_\_\_\_\_ (not finish) the vegetables, he \_\_\_\_\_ (not have) a dessert.
- If you \_\_\_\_\_ (not put) sugar in your coffee, it \_\_\_\_\_ (not taste) nice.
- If you \_\_\_\_\_ (not take) an aspirin, your headache \_\_\_\_\_ (not disappear).
- If I \_\_\_\_\_ (study), I \_\_\_\_\_ (pass) my exam.
- If he \_\_\_\_\_ (not hurry) up, he \_\_\_\_\_ (not catch) the bus.

### Present progressive for future arrangements. Complete the dialogue using present progressive.

HOUR	SATURDAY	SUNDAY
10:00	Meet cousin at the airport.	Take cousin to Aquarium.
13:00	Drive around town.	Lunch at Hard Rock Café.
15:00	Introduce cousin to friends.	Video games at Derek's house.
16:00	Tennis.	Dinner at the local Restaurant.



20:00	Dinner party at home.	Cinema at the Mall.
-------	-----------------------	---------------------

1. So, \_\_\_\_\_ your cousin \_\_\_\_\_ (arrive) this Saturday?
2. That's right. We \_\_\_\_\_ (meet) him at the airport at 10 o'clock. Then we \_\_\_\_\_ (take) a drive around town so that he can see the sights.
3. \_\_\_\_\_ he \_\_\_\_\_ (stay) at your place?
4. Yes, he is. So, in the afternoon, I \_\_\_\_\_ (introduce) him to my friend and then we \_\_\_\_\_ (play) tennis together.
5. That's a good idea. And what \_\_\_\_\_ you \_\_\_\_\_ (do) in the evening?
6. We \_\_\_\_\_ (have) a dinner party with the whole family. On Sunday morning, we \_\_\_\_\_ (take) him to Aquarium and then we \_\_\_\_\_ (have) lunch at the Hard Rock Café. After that, he \_\_\_\_\_ (come) to Derek's house with me to play video games.
7. That's sounds good. \_\_\_\_\_ he \_\_\_\_\_ (leave) on Sunday night?

**Musical Instruments. Draw and label 5 musical instruments.**

Health problems. Write the name of each health problem under the pictures.



**FORMACIÓN CÍVICA Y ÉTICA**

NOMBRE:		FECHA:		GRUPO:	
VALOR:		LEMA:			

**PARCIAL I.****L1. Consecuencias de la desigualdad económica.**

1. Escribe el esquema de las causas de la desigualdad económica.

2. Escribe el esquema de las consecuencias que acarrea la desigualdad.

**L2. Garantizar el derecho a una vida digna y justa.**

1. Menciona y describe los artículos que sustentan el derecho a una vida digna.

2. ¿Qué es la justicia?

**L3. Los conflictos sociales y políticos.**

1. ¿Qué es un conflicto?

2. Menciona el conflicto político de la Revolución Mexicana.

3. Escribe el esquema de Causas de conflictos sociales y políticos.

**L4. Los principales conflictos sociales y políticos en México.**

1. Realiza un mapa conceptual sobre los conflictos sociales y políticos de México.

**L5. Principales conflictos sociales y políticos en América Latina.**

1. ¿Cuáles son las 3 dictaduras que existen actualmente en América Latina?
  
2. Menciona las causas que explican la existencia de las dictaduras en América Latina.

**SEGUNDO TRIMESTRE****L6. Movimientos sociales de México por la igualdad y la libertad.**

1. ¿Qué es la igualdad?
  
2. ¿Qué es la libertad?
  
3. ¿Qué es el bienestar?

**L7. Movimientos de América Latina por la igualdad y la libertad.**

1. Realiza un mapa conceptual con los movimientos mencionados en esta lección.

**L8. La promoción de la cultura de paz en México y en América Latina.**

1. ¿Cómo se construye la paz?
  
2. Realiza un esquema con los subtemas de la lección.

**L9. Grupos marginados y vulnerados.**

1. Menciona a los grupos marginados y vulnerados.
  
2. Menciona causas por lo que se da la marginación.

**L11. Juicios éticos.**

1. ¿Qué es la ética?
  
2. ¿Que son los juicios?

**L13. Producción, distribución y consumo de bienes y servicios.**

1. Escribe el esquema de las necesidades de Abraham Maslow.

**L14. Alternativas para el desarrollo sustentable.**

1. ¿A qué se refiere el desarrollo sustentable?

## MATEMÁTICAS

NOMBRE:		FECHA:		GRUPO:	
VALOR:		LEMA:			

### PARCIAL I.

#### Histogramas, polígonos de frecuencias y graficas de línea.

1. La gráfica muestra el número de vacunas aplicadas en instituciones del Sistema Nacional de Salud en México (2011). Fuente: <http://edutics.mx/wXf>. (Consulta: 20 de septiembre de 2018).

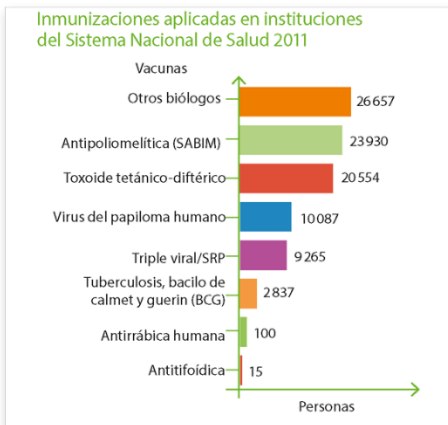

a) ¿Qué información se puede extraer de la gráfica?

b) Describe la gráfica como si la explicarás a alguien que no la está viendo.

c) ¿Qué semejanzas tiene esta gráfica con las gráficas de barras que ya has trabajado? ¿Qué diferencias hay?

2. Elige tres asignaturas que curses en tus estudios actuales. Pregunta a tus compañeros de grupos sus calificaciones de esas tres asignaturas.

a) ¿Cómo es la variabilidad de los datos? Explica en qué basaste tu respuesta.

b) En una misma gráfica, traza el polígono de frecuencias de las tres asignaturas (es decir, dibuja tres gráficas "encimadas").

Periodo	Grado	Grupo	Trimestre
Trimestre II	2°	A	II

- c) Registra las observaciones que hagas del desempeño del grupo en las asignaturas. Señala qué parte de las gráficas te permitió hacerlas y reflexiona sobre otros hechos que supiste al respecto.

### Mínimo común múltiplo y máximo común divisor.

1. Dos satélites y la estación espacial internacional orbitan la Tierra, tal como indica la figura, cada uno a distinta altura de tal manera que, vistos desde nuestro planeta, parece que coinciden en un punto cada cierto tiempo. La estación espacial da una vuelta alrededor de la Tierra en 200 minutos, uno de los satélites en 150 minutos y el otro en 100 minutos.

Si se comienza a contar el tiempo cuando la estación espacial y los satélites coinciden, ¿cuánto tiempo pasará hasta que vuelvan a coincidir?



- a) ¿Cuántas vueltas dio la estación espacial y cada satélite?

¿Qué información es relevante para responder y cuál no?

### Describe el procedimiento que realizaste para responder.

- Se quiere cubrir una terraza rectangular de 540 cm por 450 cm con losetas cuadradas que se pueden mandar hacer a la medida. No se quiere cortar ninguna loseta.
  - Escribe tres medidas de losetas cuadradas con las que se pueda cubrir la terraza.
  - ¿Cuál es la loseta cuadrada de mayor medida con la que se puede cubrir la terraza?
  - ¿Usaste el mcm o el MCD? Explica.

### Sucesiones y equivalencias de expresiones.

Relaciona cada sucesión con su décimo término.

- |                |       |
|----------------|-------|
| a) 1,2,3,4     | ( )31 |
| b) 2,4,6,8     | ( )15 |
| c) 91,3,5,7    | ( )39 |
| d) 2,5,8,11    | ( )23 |
| e) 3,7,11,15   | ( )20 |
| f) 5,7,9,11    | ( )18 |
| g) 4,7,10,13   | ( )21 |
| h) 48,45,42,39 | ( )29 |
| i) 36,34,32,30 | ( )19 |
| j) 1,5,3,4,5,6 | ( )10 |

### Proporcionalidad directa e inversa.



Se calcula que una manguera de 2 cm de diámetro tardará 12 h en llenar cierta alberca. A fin de disminuir el tiempo de llenado se adquieren nuevas mangueras del mismo tipo, y se considera que la compra e instalación de cada una tiene un costo de \$230.

- a) La alberca tardaría  en llenarse con 2 mangueras.
- b) Dos mangueras tendrían un costo de .
- c) La misma alberca tardaría  en llenarse con 4 mangueras.
- d) El costo por esas 4 mangueras sería de .
- e) El costo por manguera y el número de mangueras son cantidades .

Elige la respuesta correcta para cada inciso.

Se calcula que una manguera de 1.5 cm de diámetro tardará 16 h en llenar una alberca. A fin de disminuir el tiempo de llenado se adquieren nuevas mangueras del mismo tipo y se considera que la compra e instalación de cada una tiene un costo de \$197.40.

- a) La alberca tardaría  en llenarse con 3 mangueras.
- b) Tres mangueras tendrían un costo de .
- c) La misma alberca tardaría  en llenarse con 5 mangueras.
- d) El costo por esas 5 mangueras sería de .
- e) El tiempo que tarda en llenarse la alberca y el número de mangueras empleadas son cantidades.

## SEGUNDO PARCIAL

Perímetro y área de polígonos regulares.

1) Coloca las medidas en el lugar que les corresponde.

- 3.45
- 25
- 43.125
- 7.5
- 5.175
- 37.5
- 20
- 13.8
- 690

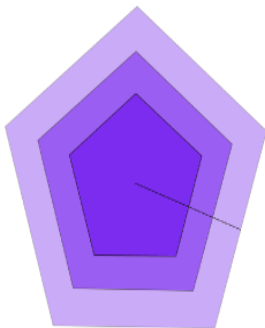

	Lado (cm)	Apotema (cm)	Perímetro (cm)	Área (cm <sup>2</sup> )
a)	5	<input type="text"/>	<input type="text"/>	<input type="text"/>
b)	<input type="text"/>	<input type="text"/>	<input type="text"/>	97.03
c)	10	6.9	50	172.5
d)	<input type="text"/>	<input type="text"/>	100	<input type="text"/>



**2) Coloca las medidas en el lugar que les corresponde.**

- 9.7
- 64
- 310.4
- 4
- 4.85
- 77.6
- 16
- 19.4
- 1 241.6

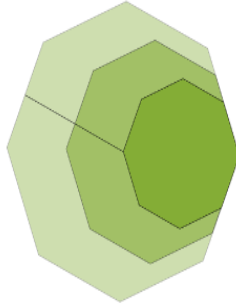

	Lado (cm)	Apotema (cm)	Perímetro (cm)	Área (cm <sup>2</sup> )
a)	8	<input type="text"/>	<input type="text"/>	<input type="text"/>
b)	<input type="text"/>	<input type="text"/>	32	<input type="text"/>
c)	6	7.275	48	174.6
d)	<input type="text"/>	<input type="text"/>	128	<input type="text"/>

**Área del círculo**

**1. Instrucciones: Coloca el valor del perímetro y área de cada círculo.**

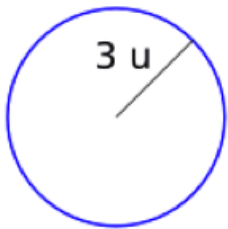

u

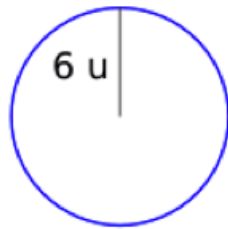

u

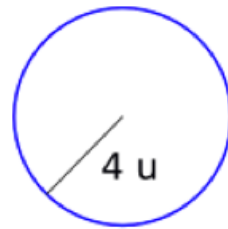

u

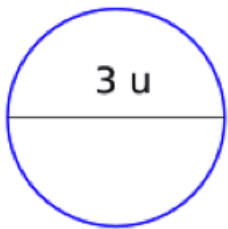

u

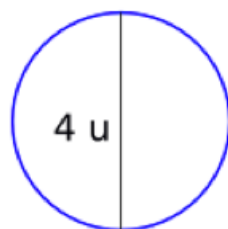

u

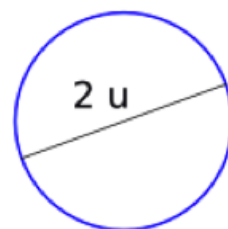

u

**2. Instrucciones: Completa cada oración.**

- a) Si el radio de un círculo es 1, el área es...
- b) Si el diámetro de un círculo es 2, el área es...
- c) Si el área de un círculo es 31.4, su radio mide...
- d) Si el área de un círculo es 314, su diámetro mide...
- e) Si el diámetro de un círculo es 200, su área es...

**Medidas de tendencia central, rango y desviación media.** 4) Clasifica las descripciones de acuerdo con la medida de tendencia central a la que corresponden.

Moda	Media	Mediana

Es la medida que siempre se encuentra a la mitad

Es una medida que a veces no existe

Es la misma en los conjuntos (2,5,8) y (2,6,7)

Es el dato que más veces aparece

Es la misma en los conjuntos (1,2,3) y (1,2,80)

**TECNOLOGÍA II**

NOMBRE:		FECHA:		GRUPO:	
VALOR:		LEMA:			

**PARCIAL I.**
**INSTRUCCIONES: Lee y contesta correctamente lo que indica.**

1.- ¿Cuál es el objetivo de un edificio inteligente?

2.- ¿Cuáles son los elementos más importantes en una casa o edificio inteligente gracias a su capacidad de percibir su entorno?

3.- Escribe al menos 3 usos que le damos al servicio de la nube.

4.- Describe los tres tipos de personas que toman selfis.

5.- Observa cuidadosamente cada una de las imágenes y escribe lo que significan para ti.



5.- ¿Qué es el rastro digital?

6.- ¿Cómo te puede afectar tu rastro digital, en el presente y en el futuro? (positivamente y negativamente)

7.- Escribe al menos cinco de los formatos utilizados para la compresión de archivos.

8.- Escribe algunas de las aplicaciones más usadas para comprimir archivos.

9.- ¿Para qué es útil la compresión de archivos?

## **PARCIAL 2**

9.- Escribe un ejemplo de la aplicación de la visión artificial y el aprendizaje automático en la industria.

10.-Escribe un ejemplo de la aplicación de la visión artificial y el aprendizaje automático en la medicina.

11.- Escribe un ejemplo de la aplicación de la visión artificial y el aprendizaje automático en la seguridad.

**12.-** Escribe una V si el enunciado es verdadero y una F si es falso.

La visión artificial consiste en ver con lentes de rayos x.	
El aprendizaje automático se refiere a un sistema que tiene la capacidad de aprender por si solo.	
La visión artificial consiste en detectar objetos mediante el contenido de las imágenes, con la finalidad de obtener información.	
Todas las cámaras de seguridad funcionan mediante visión artificial.	
Solo puedo buscar imágenes colocando texto en un buscador.	

**13.-** Une con una línea las etapas de creación de un video con la acción que le corresponde

Es un formato donde se crean los diálogos entre los actores, o bien se redacta un texto para narración.	A) Elegir un tema.
Es el tema a tratar en el video.	B) Escribe la síntesis o logline.
Valida que todos los recursos que utilizarás estén en buen estado y disponibles.	C) Graba video
Comienza a crear tu video de acuerdo a las escenas, guion y actores que	D) Todo listo
Es el resumen del video.	E) Crea un guion

**14.-** Escribe cinco temas de impacto social que aparece en videos en las redes.

<b>Periodo</b>	<b>Grado</b>	<b>Grupo</b>	<b>Trimestre</b>
Trimestre II	2°	A	II

**15.- Escribe en la línea la palabra que corresponde.**

casting – scouting – composición - guion – pantalla croma – banda sonora – sonido - diseñador de sonido - imagen

El \_\_\_\_\_ abarca muchos elementos como la música, diálogos y efectos. A la combinación de estos elementos se le conoce como \_\_\_\_\_.

A la persona encargada del audio se le llama \_\_\_\_\_.

Es la búsqueda de actores \_\_\_\_\_.

Representación literaria de un proyecto audiovisual \_\_\_\_\_.

Es la búsqueda de locaciones de acuerdo a las necesidades del guion literario \_\_\_\_\_.

Se refiere al modo en el que se colocarán los distintos elementos del cartel, para lograr transmitir el mensaje del filme con claridad \_\_\_\_\_.

La combinación de estas y el color, mostrarán el significado de los personajes y su entorno \_\_\_\_\_.